

Rotational Displays

Operation instructions



Döner Göstergeler Çalıştırma talimatları



Thank you for choosing and purchasing our product. Please carefully read the operation instructions before use for a correct application and satisfactory effect.

This appliance compliance with the requirement of directive 2006/42/EC.

Contents

- General
- Structure and Parts
- Handle and Erection
- Preparation and Power Supply
- Use and Caution
- Maintenance
- Trouble Shooting
- Principle of Refrigeration System
- Circuit Diagram
- Major Parameters

Ürünümüzü seçtiğiniz ve satın aldığınız için teşekkür ederiz. Doğru bir uygulama ve tatmin edici bir etki için lütfen kullanmadan önce kullanım talimatlarını dikkatlice okuyunuz. Bu cihaz 2006/42/EC direktifinin gerekliliklerine uygundur.

İçindekiler

- Genel Yapı ve Parçalar Kulp ve
- Montaj Hazırlığı ve Güç Kaynağı
- Kullanımı ve Dikkat Edilmesi
- Gereken Bakım Sorun Giderme
- Soğutma Sistemi Devre Şeması Ana
- Parametreler
-
-
-
-

General

1. Top device has installed an enclosed compressor with refrigerant R134a or R600a is which has indicated as environmental friendly agent. The product is operated under Air cooled cooling system. The body temperature maintains even.
2. Double hollow transparent glasses are used on door and body. It features an artistic and elegant appearance, perfect perspective and easy access.
3. The device is commonly for commercial use, such as restaurants, convenience store, clubs etc.

Structure and Parts



Genel

1. Cihazın üst kısmında, çevre dostu madde olarak belirtilen R134a veya R600a soğutucu akışkanı içeren kapalı bir kompresör bulunmaktadır. Ürün Hava soğutmalı soğutma sistemi ile çalıştırılmaktadır. Vücut ısısı eşit kalır.
2. Kapı ve gövdede çift boşluklu şeffaf cam kullanılmıştır. Sanatsal ve zarif bir görünüme, mükemmel perspektife ve kolay erişime sahiptir.
3. Cihaz genellikle restoranlar, marketler, kulüpler vb. gibi ticari kullanıma yöneliktir.

Yapı ve Parçalar



Handle and Erection

Handle with care

Unplug the wall socket first.

Never tilt it over 45 degree during handling



Dry place

Always locate the refrigerator at a dry place.



Sufficient space

The distance from both sides and back of refrigerator to wall or other substance must not less than 10cm. The refrigeration capability might be decreased if its surround space is too small to circulate air.

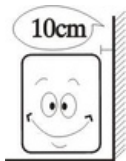

Well ventilation

Always locate the refrigerator at a place with fine ventilation. For the first time use, wait for 2 hours after handling and then plug the wall socket and start it.

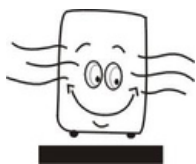

Far from heat source

Never place the refrigerator directly under the sunshine. Never locate it nearby any heat source or heater to prevent it from reducing refrigeration capability.

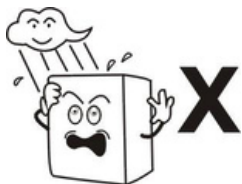

No heavy load

Never put any heavy load on the top of the refrigerator.

Kulp ve Montaj

Dikkatli tutun

Önce duvar prizini çıkarın. Taşıma sırasında asla 45 dereceden fazla eğmeyin



Kuru yer

Buzdolabını daima kuru bir yere yerleştirin.



Yeterli alan

Buzdolabının her iki yanından ve arkasından duvara veya başka bir maddeye olan mesafe 10 cm'den az olmamalıdır. Çevreleyen alan hava sirkülasyonu için çok küçükse soğutma kapasitesi azalabilir.

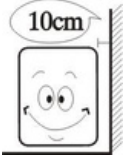

Kuyu havalandırması

Buzdolabını daima iyi havalandırılan bir yere yerleştirin. İlk kullanımda 2 saat bekleyin kullandıktan sonra duvar prizini takın ve çalıştırın.

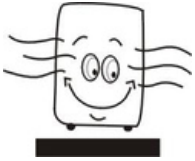

Isı kaynağından uzak

Buzdolabını asla doğrudan güneş ışığı altına koymayın. Hiçbir zaman herhangi bir ısı kaynağının veya yakınına yerleştirmeyin.

Soğutma kapasitesinin azalmasını önlemek için ısıtıcı.

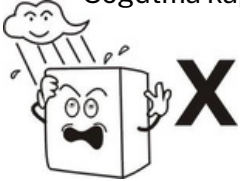

Ağır yük yok

Buzdolabının üstüne asla ağır yük koymayın.

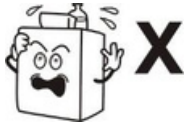

No hole making

Never make hole on the refrigerator. Never install other matter on the refrigerator.

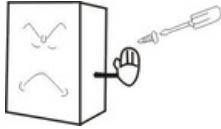

Stable location

To avoid the unexpected noise and vibration, Unpacking and locate the refrigerator on a flat and solid place.

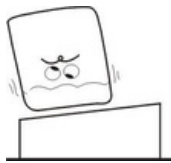

Preparation and Power Supply

Exclusive power socket

Normally, the power supply should be 220-240V, single phase AC with exclusive single phase three pin receptacle (250V 10A) and fuse (6A).The power receptacle must have a reliable earth connection.

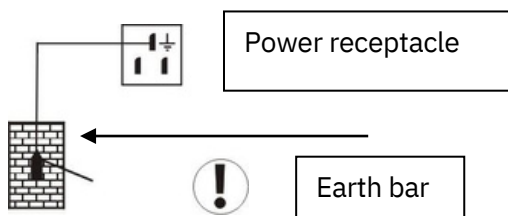

No share on socket

Never let the refrigerator share the common socket with other appliance, otherwise the cable becomes hot and fire might be resulted.



Protect cables

Never break or damage the cables otherwise current leakage and fire might be resulted.

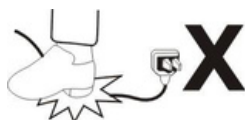



Delik açma yok

Buzdolabına asla delik açmayın. Buzdolabının üzerine asla başka maddeler koymayın.



Sabit konum

Beklenmeyen ses ve titreşimi önlemek için, Buzdolabını ambalajından çıkarın ve düz ve sağlam bir yere yerleştirin.

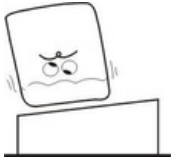

Hazırlık ve Güç Kaynağı

Özel elektrik prizi

Normalde güç kaynağı 220-240V, özel tek fazlı üç pimli priz (250V 10A) ve sigorta (6A) ile tek fazlı AC olmalıdır. Güç prizinin güvenilir bir toprak bağlantısı olması gerekir.

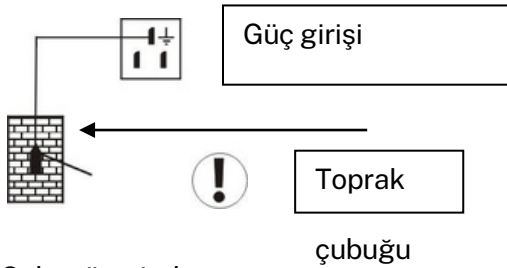

Soket üzerinde

Buzdolabının ortak prizini başka bir cihazla paylaşmasına asla izin vermeyin, aksi halde kablo ısınabilir ve yangın

çıkabilir.

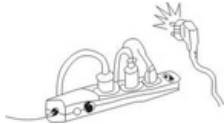

Kabloları koruyun

Kabloları asla kırmayınız veya zarar vermeyiniz, aksi halde akım kaçağı ve yangın meydana gelebilir.

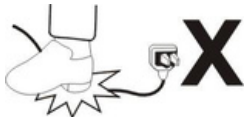

No water flushing

Never give the refrigerator surface a flush otherwise current leakage might be resulted.



Prevent from flammables and explosive

Never put any flammable or explosive inside the refrigerator such as ether, gasoline, alcohol, adhesive and explosive. Never put dangerous product nearby the refrigerator.

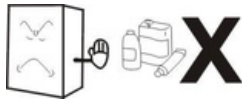

No spray

To spray the flammables such as paint or coating nearby the refrigerator is not allowed, otherwise fire might be resulted

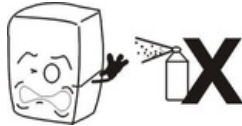

After power break

After power break or unplugging the refrigerator, always wait at least 5 minutes and then you may plug the refrigerator and start it again.



No medicine

No medicine is allowed to keep inside the refrigerator.



Use and Caution

1. Before use:

Plug the refrigerator on required socket.

After the refrigerator running, put hand on the air suction to confirm it is sufficient cold. Then you may put food inside the cold box.

2. Digital Temperature controller

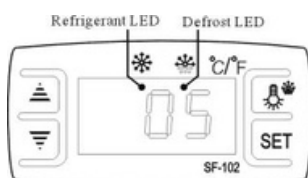

Su basması yok

Buzdolabının yüzeyine asla su basmayın, aksi halde akım kaçağı meydana gelebilir.



Yanıcı ve patlayıcı maddelerden kaçının Buzdolabının içerisine eter, benzin, alkol, yapıştırıcı ve patlayıcı gibi ya da yanıcı veya patlayıcı maddeler kesinlikle koymayın. Tehlikeli ürünü asla buzdolabının yakınına koymayın.

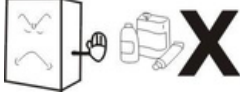

Püskürtme yapılmaz Boya veya kaplama gibi yanıcı maddelerin buzdolabının yakınına püskürtülmesine izin verilmez, aksi halde yangın çıkarılmalıdır.

sonuçlanmış olabilir

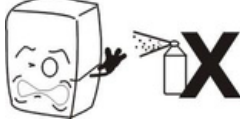

Elektrik kesintisinden sonra

Elektrik kesildiğinde veya buzdolabının fişi çekildikten sonra mutlaka en az 5 dakika bekleyin ve ardından buzdolabını fişe takıp tekrar çalıştırabilirsiniz.



İlaç yok Buzdolabında hiçbir ilacın saklanmasına izin

verilmiyor.



Kullanım ve Dikkat

1. Kullanmadan önce: Buzdolabının fişini gerekli prize takın. Buzdolabı çalıştıktan sonra, yeterli soğuklukta olduğundan emin olmak için elinizi hava emme musluğuna koyun. Daha sonra yiyecekleri soğuk kutunun içine koyabilirsiniz. 2. Dijital Sıcaklık kontrol cihazı

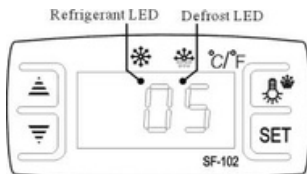



Features Of Function

- It is a mini-sized and integrated intelligent controller and applicable to the compressor of one Hp. The main functions are: Temperature Display/Temperature Control/Manual, automatic defrost by burning off/Illumination Control/Value Storing/self Testing/parameter Locking

Front Panel Operation

1、 Set temperature

Press „set“ button, the set temperature is displayed.

Press  or  button to modify and store the displayed value.

Press „set“ button to exit the adjustment and display the cold-room temperature.

2、 If no more button is pressed within 10 seconds, the cold-room temperature will be displayed.



3、 Illumination: Press button, it lights; Press again, it stops.

Manual start/stop defrost: Press  button and hold for 6 seconds to defrost or stop defrost.

4、 The indicator light twinkles when the compressor stops working and the indicator light is on when the compressor is working.

5、 Defrost LED: during defrosting, the LED is on; When is stops defrosting, the LED is off, During the delay display of defrost, the LED flashes.

6、 Digital controller reset

When display shows "Disorder", press "  " button for 2s until buzzer rings, quickly press "  " button for 6s until buzzer rings again, the display will flash for 3s and it restores factory setting.

3. Cautions

Shorten the door open time and reduce open frequency is good to keep a cold temperature inside the refrigerator.

Never block the air suction and outlet. Keep air circulation and refrigeration capability.

Do not make food congested as it will influence the cooling effect. Adjust the rack height for proper food storage.

Cool the hot food down to room temperature before you put it into the refrigerator.

Try to reduce the open times and keep refrigerator inside cold in case the power is cut off.

Only skilled service man is allowed to repair the damaged power cable with special tools.

Never touch compressor to avoid from scald.

If the supply cord is damaged, it must be replaced by the manufacturer, its service agent or similarly qualified persons in order to avoid a hazard.

This appliance is not intended for use by persons (including children) with reduced physical, sensory or mental capabilities, or lack of experience and knowledge, unless they have been given supervision or instruction concerning use of the appliance by a person responsible for their safety.

Children should be supervised to ensure that they do not play with the appliance.

The operation manual are not suitable for the persons (including children) with reduced physical, sensory or mental capabilities, or lack of experience and knowledge.

Do not store explosive substances such as aerosol cans with a flammable propellant in this appliance.

During normal operation, the emission noise level does not exceed 70dB(A).

The maximum loading of the Shelf does not exceed 18kg.



The climatic class of the appliance is 4, the Units are suggested to be used at 16°C-32°C ambient temperature.

Fonksiyon Özellikleri - Mini boyutlu ve entegre bir akıllı kontrol cihazıdır ve bir Hp'lik kompresöre uygulanabilir. Ana işlevler şunlardır: Sıcaklık Göstergesi/Sıcaklık Kontrolü/Manuel, yakarak otomatik buz çözme/Aydınlatma Kontrolü/Değer Depolama/kendi kendini test etme/parametre kitleme

Ön Panelin Çalıştırılması

1、 Sıcaklığı ayarlayın

"Set" tuşuna basın, ayarlanan sıcaklık görüntülenir.

Basmak  ya  Görüntülenen değeri değiştirmek ve saklamak için düğmeye basın. Ayarlama yapıldıktan sonra çıkış yapmak ve soğuk oda sıcaklığını görüntülemek için "set" tuşuna basın.

2、 10 saniye içerisinde herhangi bir tuşa basılmazsa soğuk oda sıcaklığı görüntülenecektir.

3、 Aydınlatma: Basın  düğmesine bastığınızda yanar; Tekrar

Buz çözme için manuel başlatma/durdurma: Basın  Buz çözme veya buz çözme için düğmeyi 6 saniye basılı tutun.

4、 Kompresör çalışmaya başladığında gösterge ışığı yanıp söner ve çalışmadığında gösterge ışığı yanar. kompresör çalışıyor.

5、 Buz Çözme LED'i: buz çözme sırasında LED yanar; Buz çözme durdurulduğunda LED kapalıdır.

6、 Dijital denetleyici sıfırlama

"Zil çalınca" kadar 2 saniye boyunca düğmeye basın, hızlıca

Ekran "Bozukluk" görüldüğünde " tuşuna



Zil tekrar çalana kadar 6 saniye basılı tutun, ekran 3 saniye boyunca yanıp sönecek ve fabrika ayarlarına g

3. Uyarılar

dönecektir.

Kapının açılma süresini kısaltmak ve açma sıklığını azaltmak, buzdolabının içindeki sıcaklığı soğuk tutmak için iyidir.

Hava emme ve çıkışını asla engellemeyin. Hava sirkülasyonunu ve soğutma kapasitesini koruyun.

Soğutma etkisini etkileyeceği için yiyecekleri sıkışık hale getirmeyin. Yiyeceklerin uygun şekilde saklanması için raf yüksekliğini ayarlayın.

Sıcak yiyecekleri buzdolabına koymadan önce oda sıcaklığına kadar soğutun.

Elektrik kesintisi ihtimaline karşı açık kalma sürelerini kısaltmaya ve buzdolabını soğuk tutmaya çalışın.

Hasarlı güç kablosunu özel aletlerle yalnızca vasıflı servis personelinin onarmasına izin verilir.

Haşlanmayı önlemek için asla kompresöre dokunmayın. Besleme kablosu hasar görmüşse, tehlikeyi

önlemek için üretici, servis temsilcisi veya benzeri kalifiye kişiler tarafından değiştirilmelidir. Bu

cihaz, güvenliklerinden sorumlu bir kişi tarafından cihazın kullanımıyla ilgili gözetim veya talimat

verilmediği sürece, fiziksel, duyuşsal veya zihinsel yetenekleri kısıtlı veya deneyim ve bilgi eksikliği

olan kişiler (çocuklar dahil) tarafından kullanılmak üzere tasarlanmamıştır.

Cihazla oynamalarını sağlamak için çocukların gözetim altında tutulması gerekir. Kullanım

kılavuzu, fiziksel, duyuşsal veya zihinsel yetenekleri kısıtlı veya deneyim ve bilgi eksikliği olan kişiler

(çocuklar dahil) için uygun değildir.

Bu cihazda yanıcı itici madde içeren aerosol kutuları gibi patlayıcı maddeleri saklamayın.

Normal çalışma sırasında emisyon gürültü seviyesi 70dB(A)'yı aşmaz.

Rafın maksimum yükleme kapasitesi 18 kg'ı geçmez.

Cihazın iklim sınıfı 4'tür, Ünitelerin 16°C -32°C ortam sıcaklığında kullanılması önerilir.

To avoid damages or other problems, this product can not be put or stored with any corrosive food .

Maintenance

1、 Notice

Often keep the refrigerator clean and periodical maintenance is necessary. Always unplug the socket before maintenance Never use damaged plug or loose socket to prevent from electric shock or short circuit. Never flush the refrigerator. Never use alkali detergent, soap, gasoline, acetone or brush. 2、 Clean outside Dip soft cloth in neutral detergent(tableware detergent) to clean the outside of the refrigerator and then wipe it with dry soft cloth. 3、 Clean inside Take rack out for cleaning with water

4、 Shut down refrigerator for a long time

Take all food out and unplug the wall socket.

Clean both inside and outside of the refrigerator thoroughly and open the door for sufficient dry.

The glass breaks easily. Keep the glass far from children.

Trouble Shooting

Trouble	Cause and Remedy
No refrigeration	Is the plug in socket well? Is the fuse broken? Is there no power?
Unsatisfactory refrigeration	Is it under the sunshine?Is there any heat source nearby? Is the surrounding ventilation bad? Does the door close well?Does door open for a long time? Is the door seal strip deformed or damaged? Is food congested or too much? Does food block the air suction or outlet? Regulate the temperature controller.
Much noise	The refrigerator does not level. The refrigerator contacts wall or other matter. There is loose part in refrigerator.
Contact local service agent for help if simple trouble shooting does not solve the problems.	

Note

Following phenomena are not troubles

The murmur of water is heard when the refrigerator is working. It is a normal phenomenon as the coolant is circulating in the system.

In wet season, condensation might be found on the outside of the refrigerator. It is not a trouble, which is caused by high humidity. Simply use cloth to wipe it.

Hasarları veya diğer sorunları önlemek için bu ürün herhangi bir aşındırıcı gıdaya konulmamalı veya saklanmamalıdır.

Bakım

1、 Fark etme

Buzdolabını sıklıkla temiz tutun ve periyodik bakım gereklidir. Bakım yapmadan önce daima prizi prizden çekin. Elektrik çarpmasını veya kısa devreyi önlemek için asla hasarlı fişi veya gevşek prizi kullanmayın. Buzdolabını asla yıkamayın. Asla alkali deterjan, sabun, benzin, aseton veya fırça kullanmayın. 2、 Dışını temizleyin Buzdolabının dışını temizlemek için yumuşak bezi nötr deterjana (sofra takımı deterjanı) batırın ve ardından kuru, yumuşak bir bezle silin. 3、 İçini temizleyin Suyu temizlemek için rafı çıkarın 4、 Buzdolabını uzun süre kapatın Tüm yiyecekleri çıkarın ve duvar prizini çekin.

Buzdolabının içini ve dışını iyice temizleyin ve yeterince kuruması için kapağını açın.

Cam kolayca kırılır. Bardağı çocuklardan uzak tutun.

Sorun giderme

Sorun Soğutma	Sebebi ve Çözüm
yok	Fiş prizi iyi durumda mı? Sigorta bozuk mu? Güç yok mu? Güneş ışığı altında mı? Yakınlarda herhangi bir ısı kaynağı var mı? Çevredeki havalandırma kötü mü? Kapı iyi kapanıyor mu? Kapı uzun süre açık mı kalıyor? Kapı conta şeridi deforme olmuş veya hasar görmüş mü?
Yetersiz soğutma	Yiyecekler tıkalı mı yoksa çok mu fazla? Yiyecekler hava emişini veya çıkışını tıkiyor mu? Sıcaklık kontrol cihazını düzenleyin. Buzdolabı düzleşmiyor. Buzdolabı duvara veya başka bir maddeye temas ediyor. Buzdolabında gevşek parça var.
Çok gürültülü	

Basit sorun giderme işlemleri sorunları çözmezse yardım için yerel servis temsilcisiyle iletişime geçin.

Not

Aşağıdaki fenomenler sorun değildir

Buzdolabı çalışırken su mırıltısı duyuluyor. Soğutma sıvısı sistemde dolaştığından bu normal bir durumdur. Yağmurlu mevsimde buzdolabının dış kısmında yoğuşma oluşabilir. Yüksek nemden kaynaklanan bir sorun değildir. Silmek için sadece bez kullanın.

Principle of Refrigeration System

The principle of compression refrigeration consists of “compression”, “condensation”, “throttling” and “vaporization”. The compression is undertaken by compressor, the condensation is completed by condenser, the throttling valve is executed by capillary and the vaporization is implemented by evaporator. When the coolant is circulating in the closed refrigeration system, the compressor sucks coolant, which has absorbs heat in evaporator, the coolant becomes a high pressure and high temperature gas. In condenser, it dissipates heat in air, while the coolant is re-liquefied and throttled in capillary and then enters into evaporator with low pressure. The liquefied coolant quickly boils and vaporizes into gas when the pressure suddenly drops. Meanwhile, it absorbs heat inside the refrigerator. And the compressor sucks the low pressure and low temperature gaseous coolant,.....It is circulating in this way up to realization of intended refrigeration.

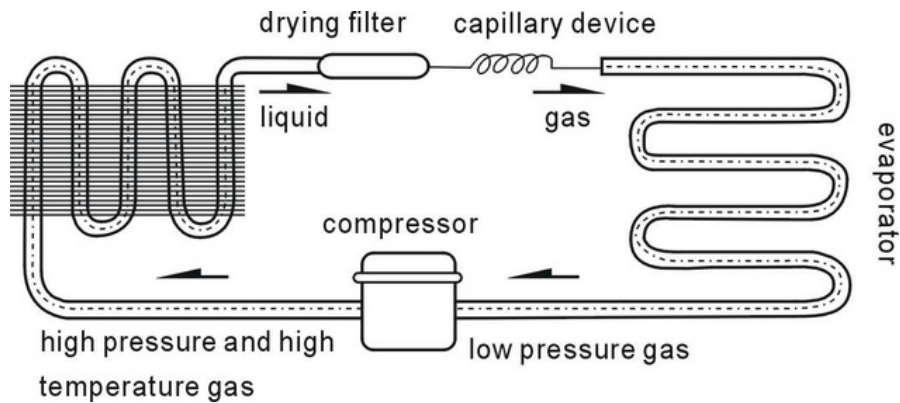

Circuit Diagram

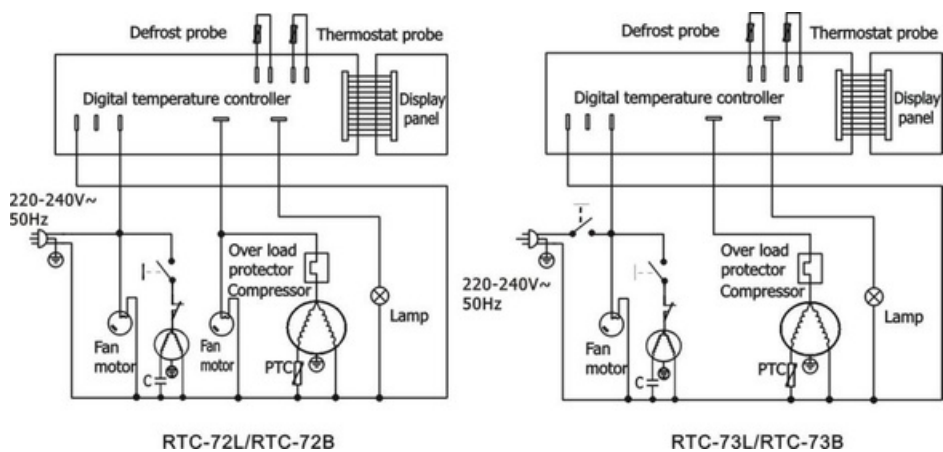

Soğutma Sistemi Prensibi

Sıkıştırılmalı soğutmanın prensibi “sıkıştırma”, “yoğuşma”, “kısmı” ve “buharlaştırma”dan oluşur. Sıkıştırma kompresör tarafından gerçekleştirilir, yoğuşma kondenser tarafından tamamlanır, kısma valfi kılcal tarafından gerçekleştirilir ve buharlaştırma evaporatör tarafından gerçekleştirilir. Soğutma sıvısı kapalı soğutma sisteminde dolaşırken kompresör, evaporatörde ısıyı emen soğutucuyu emer, soğutucu yüksek basınçlı ve yüksek sıcaklıkta bir gaz haline gelir. Kondenserde havadaki ısıyı dağıtırken, soğutucu yeniden sıvılaştırılıp kılcal boruda kısılır ve daha sonra düşük basınçla evaporatöre girer. Sıvılaştırılmış soğutucu, basınç aniden düştüğünde hızla kaynar ve buharlaşarak gaza dönüşür. Bu arada buzdolabının içindeki ısıyı emer. Ve kompresör düşük basınçlı ve düşük sıcaklıktaki gaz halindeki soğutucuyu emer,.....İstenilen soğutmanın gerçekleşmesine kadar bu şekilde dolaşır.

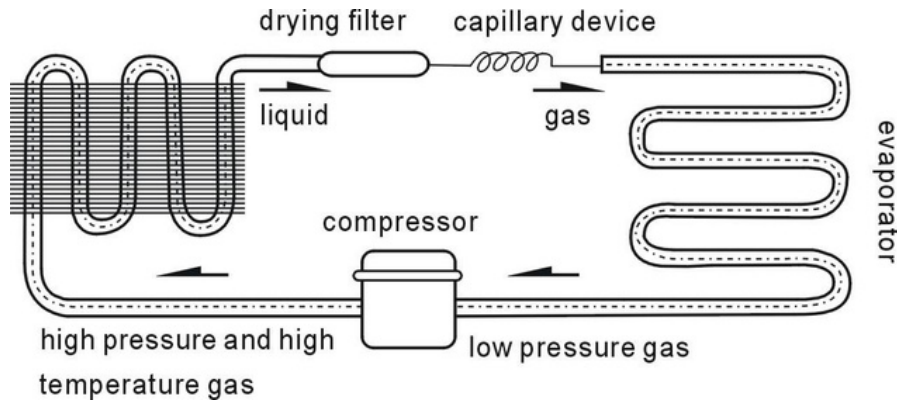

Devre şeması

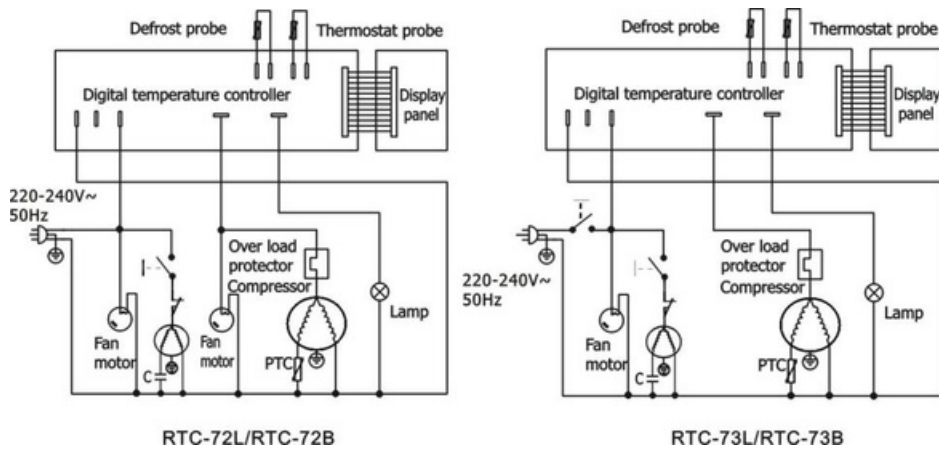

Major Parameters

Model	RTC-72L/RTC-72B	RTC-73L/RTC-73B
Parameter		
Coolant and injection quantity(g)	R134a(110)/R600a(55)	R134a(100)/R600a(48)
General Rated input power(W)	190/170	209/190
Type of Climate	4	4
Refrigeration Temperature(°C)	0-10	2-12
Electric shock protection class	I	I
Rated current(A)	1.34/1.2	1.5/1.45
Lamp power(W)	1.5*2(LED)	1.5*2(LED)
Maximum load(kg)	10	10
Rated voltage(V~)	220-240	220-240
Rated frequency(Hz)	50	50
Total effective volume(L)	72	73
Net weight (kg)	38.5	45
Overall dimension(mm) (LxWxH)	450x450x983	504x504x1060
Foaming agent	Cyclopentane	Cyclopentane

Note

1. The electric circuit diagram and parameters on the product name plate are final ones if they have been changed.
2. The design might be improved without notice.



WARNING: Refrigerant is flammable of R600a, please protect against fire



Meaning of crossed out wheeled dustbin:

Do not dispose of electrical appliances as unsorted municipal waste, use separate collection facilities.

Contact your local government for information regarding the collection systems available.

If electrical appliances are disposed of in landfills or dumps, hazardous substances can leak into the

Ana Parametreler

Modeli	RTC-72L/RTC-72B	RTC-73L/RTC-73B
Parametre Soğutma sıvısı ve enjeksiyon miktarı(g) Genel Nominal	R134a(110)/R600a(55) 190/170	R134a(100)/R600a(48) 209/190
giriş gücü(W) İklim Tipi Soğutma	4 0-10 ben	4 2-12 ben
Sıcaklığı(°C) Elektrik çarpmasına	1,34/1,2 1,5*2(LED) 10 220-240	1,5/1,45 1,5*2(LED) 10 220-240
karşı koruma sınıfı Nominal akım(A)	50 72	50 73
Lamba gücü(W) Maksimum yük(kg)	38.5 450x450x983 Siklopentan	45 504x504x1060 Siklopentan
Nominal gerilim(V~) Nominal		
frekans (Hz) Toplam etkin hacim(L)		
Net ağırlık (kg) Genel boyut(mm)		

(UxGxY) Köpük maddesi

Not

1. Ürün isim plakasında yer alan elektrik devre şeması ve parametreler, daha önce yapılmış olması halinde nihaidir. değişti.
2. Tasarım önceden haber verilmeden iyileştirilebilir.



UYARI: Soğutucu akışkan R600a'nın tesis yakıcısıdır, lütfen yangına karşı koruyun



Üzeri çizili tekerlekli çöp kutusunun anlamı:

Elektrikli cihazları ayrıştırılmamış belediye atıklarıyla birlikte atmayın, ayrı toplama tesisleri kullanın.

Mevcut toplama sistemleri hakkında bilgi için yerel yönetimle iletişime geçin.

Elektrikli cihazlar çöplüklere veya çöplüklere atılırsa, tehlikeli maddeler cihaza sızabilir.

groundwater and get into the food chain, damaging your health and well-being.
When replacing old appliances with new ones, the retailer is legally obligated to take back your old appliance for disposals at least free of charge.

yeraltı suyuna karışarak besin zincirine karışarak sađlıđınıza ve refahınıza zarar verir. Eski cihazları yenileriyle deđiřtirirken, satıcının yasal olarak eski cihazınızı imha edilmek üzere en azından ücretsiz olarak geri alması gerekir.